

## Embases plastique &amp; caoutchouc

**Ø 40 à 50**

Embase polyamide  
Tige inox  
Pied fixe

Version acier p. 3

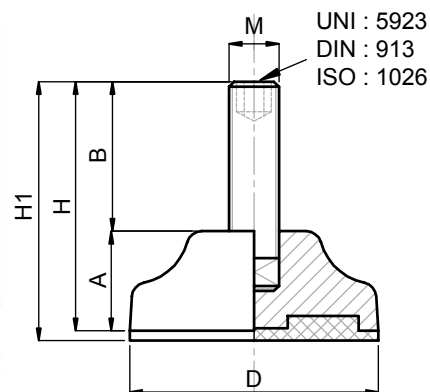

CODE		DÉSIGNATION	DIMENSIONS							CHARGE MAXI
Standard	avec semelle		A	B	D		M	H	H1	
MA-9000	MA-9001	M8x25	16	25	40	4	M8	41	44	5 000
MA-9010	MA-9011	M8x50	16	50	40	4	M8	66	69	5 000
MA-9020	MA-9021	M10x25	16	25	40	5	M10	41	44	5 000
MA-9030	MA-9031	M10x50	16	50	40	5	M10	66	69	5 000
MA-9040	MA-9041	M8x25	20	25	50	4	M8	45	48	6 000
MA-9050	MA-9051	M8x50	20	50	50	4	M8	70	73	6 000
MA-9060	MA-9061	M10x25	20	25	50	5	M10	45	48	6 000
MA-9070	MA-9071	M10x50	20	50	50	5	M10	70	73	6 000

## matière

Embase en polyamide.  
Tige en inox livrée sans écrou.  
Semelle en caoutchouc dureté 70° shore.

## note

Votre embase couleur RAL dès 3 000 pièces.  
Réalisation de dimensions et finitions spéciales de tiges filetées dès 1 500 pièces.  
Semelle spéciale (EPDM, nitrile, caoutchouc anti-trace...) sur demande.

